

# Pompe corps inox

*Pompe centrifuge à roue ouverte*

## Caractéristiques

Pompes centrifuges à roue ouverte pour eau chargée en acier inoxydable AISI 304 adaptées pour lavages agroalimentaires, vinicoles, traitements de surface, machines à laver industrielles ou pour collectivités, cabines de peinture, traitement d'effluents industriels, transferts en agriculture, engrais liquide, transvasement des liquides même chargés.



- Pression maximum d'exercice: 8 bars
- Température maximum du liquide: 90°C
- Passage maximum des corps solides 19 mm
- Corps de la pompe, disque porte-étanchéité, rouet de pompe et arbre en inox 304L
- Support et caisse moteur en aluminium
- Étanchéité mécanique en carbone/céramique/NBR
- Moteur asynchrone 2 pôles à ventilation automatique
- Classe d'isolement F
- Degré de protection IP55
- Tension monophasée 230V ± 10%, 50Hz, triphasée 230/400V ± 10%, 50Hz
- Puissance 1.5 Kw
- Condensateur permanent et protection thermique incorporés pour le moteur monophasée
- Aspiration et refoulement : 2" pas gaz
- Poids : 16.2 kg
- Débit: 100 l/mn à 12.7 m - 200 l/mn à 12.3 m - 300 l/mn à 11.5 m  
400 l/mn à 10.5 m - 550 l/mn à 8.6 m - 750 l/mn à 5.6 m

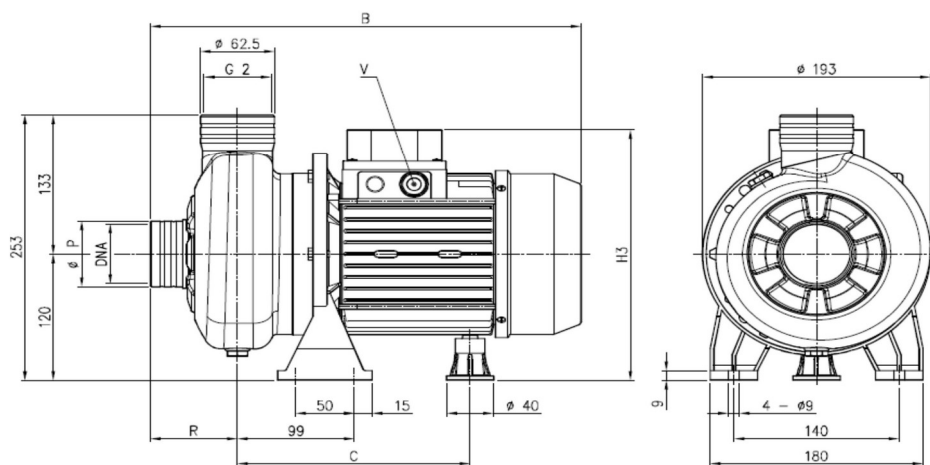

Dimensions en mm

B : 378 - C : 197 - H3 : 239 - R : 74 - P : 62.5 - V : PG11 - DNA : G2

Référence	Informations
POCIENM	Monophasée 230V - 1,5Kw
POCIENT	Triphasée 400V - 1,5Kw

## TechProdis

9, rue Saint Fiacre - 02570 CHEZY SUR MARNE

Tél. : 03.23.82.04.04 | Fax : 03.23.82.04.05

Email : [contact@techprodis.com](mailto:contact@techprodis.com)

[www.techprodis.com](http://www.techprodis.com)

SAS au capital de 30 000€ - N° SIRET : 802 018 804 000012 - N° intra : FR 39 802 018 804